



Технические характеристики фрезы D10

Гидравлическая реза Rockwheel D10 может быть поставлена в комплекте со стандартным и или скальным барабаном.

Спецификация Rockwheel D10

Макс. Входная мощность	- 29 кВт	- 38.9 hp
Макс. поток	- 112.5 л/мин	- 24.8 UK gpm
Рекомендованный поток	- 60.0 л/мин	- 13.2 UK gpm
Макс. давление	- 400 бар	- 5,801 psi
Вращающее усилие выходного вала	- 3,570 Нм @ 300 бар	- 2,633 lbf ft @ 4,351 psi
Усилие на зубьях	- 17.0 Нм @ 300 бар	- 3,822 lbf @ 4,351 psi
Скорость выходного вала	- 80.0 об/мин @ 60 л/мин	- 80.0 rpm @ 13.2 UK gpm
Скорость вращения зубьев	- 1.8 м/с @ 60 л/мин	- 418.5 ft/min @ 13.2 UK gpm
Вес	- 426 кг	- 939 lb
Подходит для экскаваторов	- 8.0 – 11.0 кг	- 8.0 – 16.0 tonne
Кол-во зубьев (скальный барабан)	- 56 (19.4 mm Shank)	- 56 (0.76" Shank)



ROKLA

ROKLA GmbH - Hauptstr. 197 - 74595 Langenburg

T +49 (0) 7905 94199 - 12 F +49 (0) 7905 94199 - 20

E info@rockwheel.com W www.rockwheel.com



ROCKWHEEL

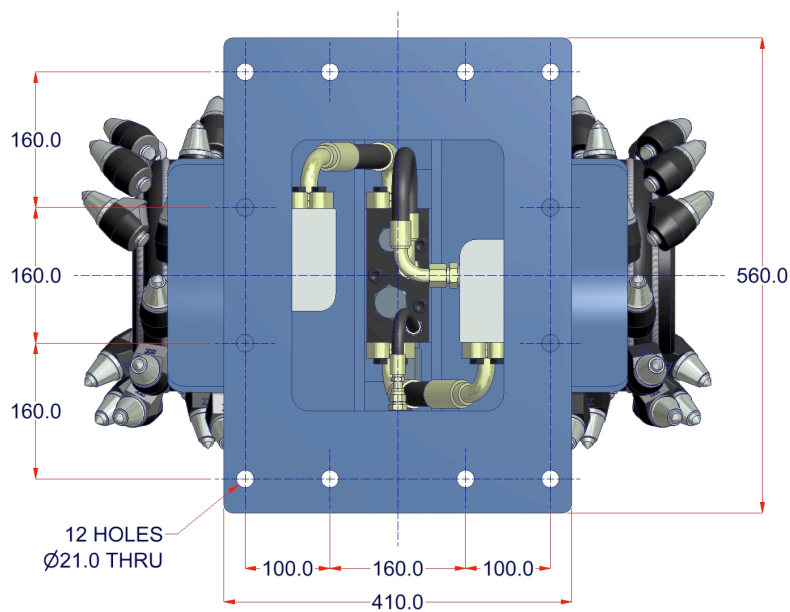
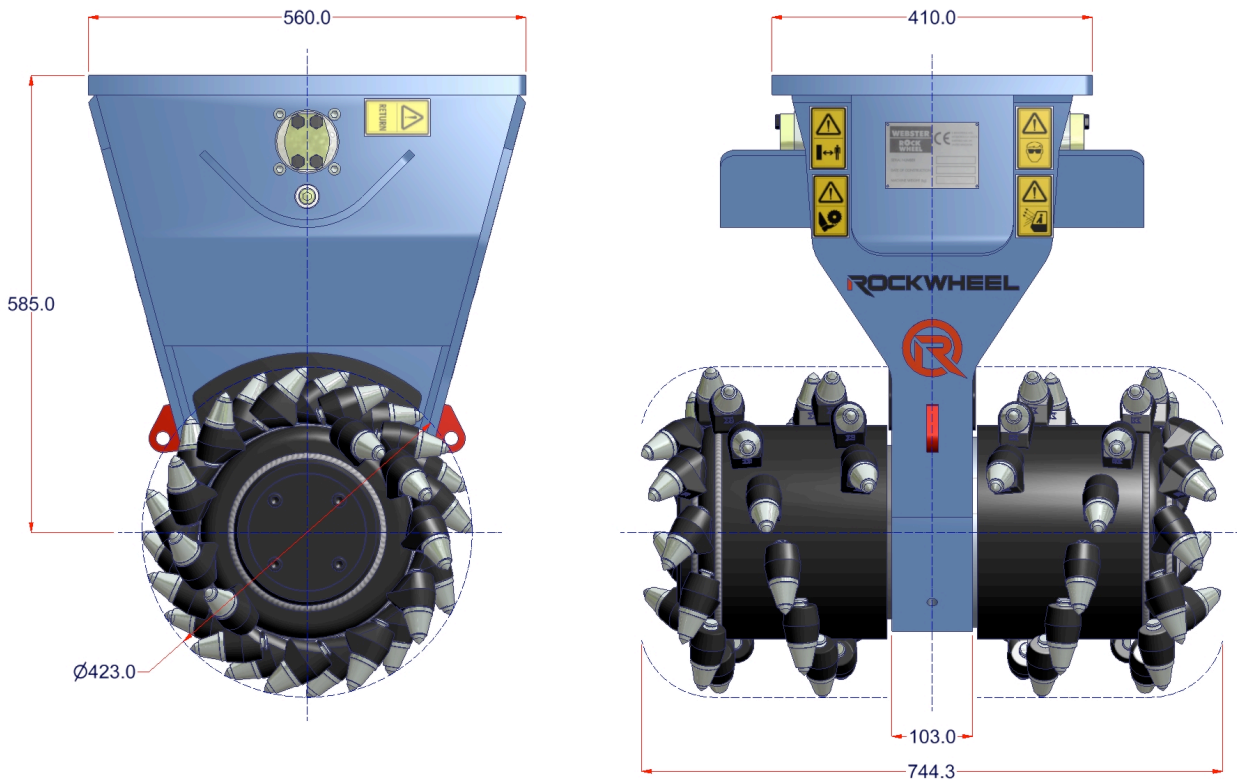

ROKLA

ROKLA GmbH - Hauptstr. 197 - 74595 Langenburg
T +49 (0) 7905 94199 - 12 F +49 (0) 7905 94199 - 20
E info@rockwheel.com W www.rockwheel.com