

TEKNİK VERİLER ROCKWHEEL D20

Bizim hidrolik freze makinamız Rockwheel D20 müşterilerimizin ihtiyaçlarına göre yıkma veya çözücü davulla donatılabilir.

TEKNİK VERİLER D20

Hidrolik performansı	- 70 kW	- 93.8 hp
Maks. yağ miktarı	- 320.0 l/min	- 70.4 UK gpm
İdeal yağ miktarı	- 220.0 l/min	- 48.4 UK gpm
Azami basınç	- 400 bar	- 5,801 psi
Kesici torku	- 14,272 Nm @ 320 bar	- 10,527 lbf ft
Keski koparma gücü	- 44.2 kN @ 320 bar	- 9,937 lbf
Tambur hızı	- 78.0 rpm @ 220 lpm	- 78.0 rpm @ 48.4 UK gpm
Keski hızı	- 2.2 m/s @ 220 lpm	- 511 ft/min @ 48.4 UK gpm
Çalışma ağırlığı	- 1.170 kg	- 2556 lb
İş makinesi büyüklüğü	- 15 – 25.0 t	- 15 – 25.0 tonne
Keski sayısı	- 64 (25.4 mm Shank)	- 64 (1.0" Shank)

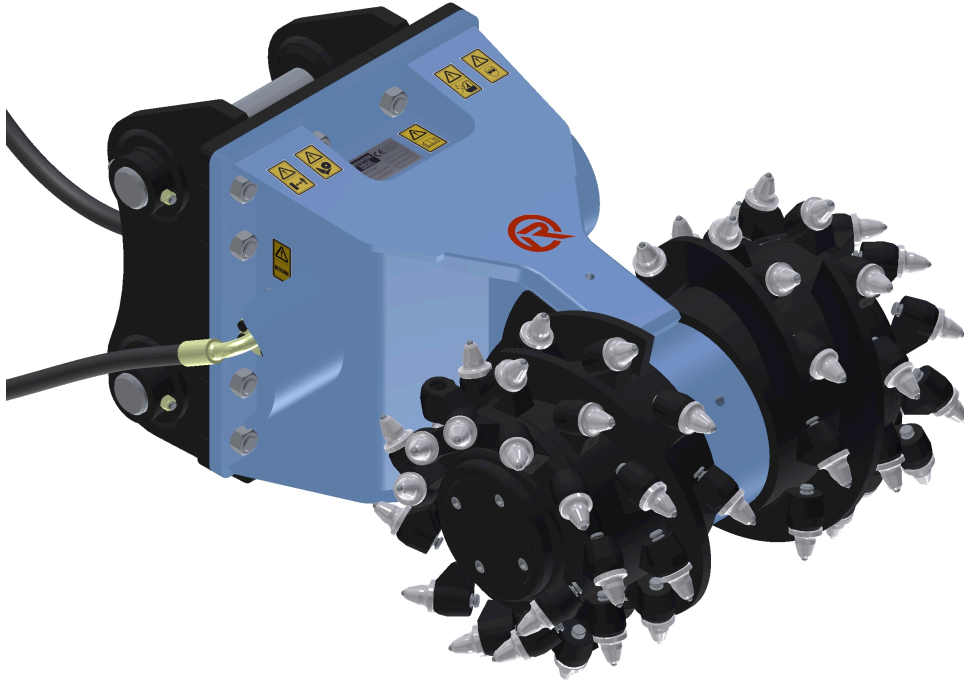

ROKLA

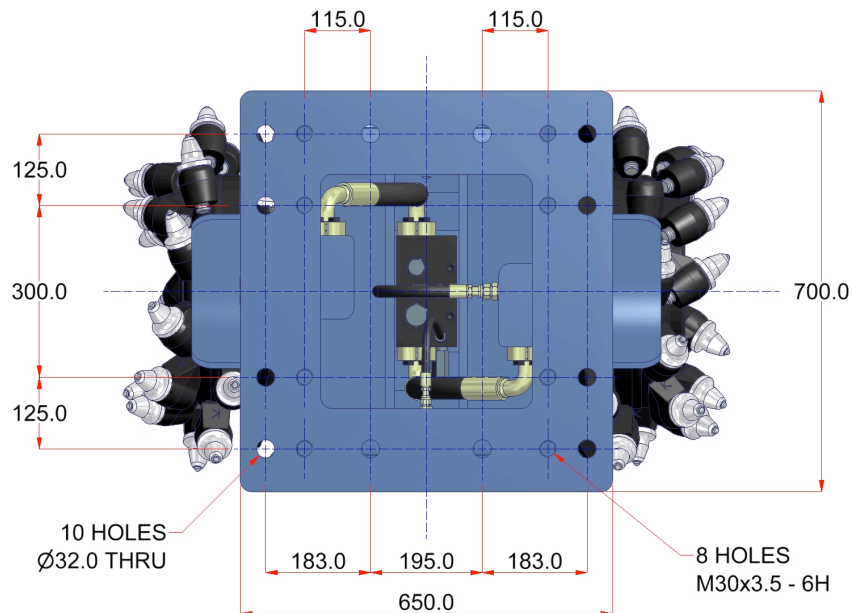
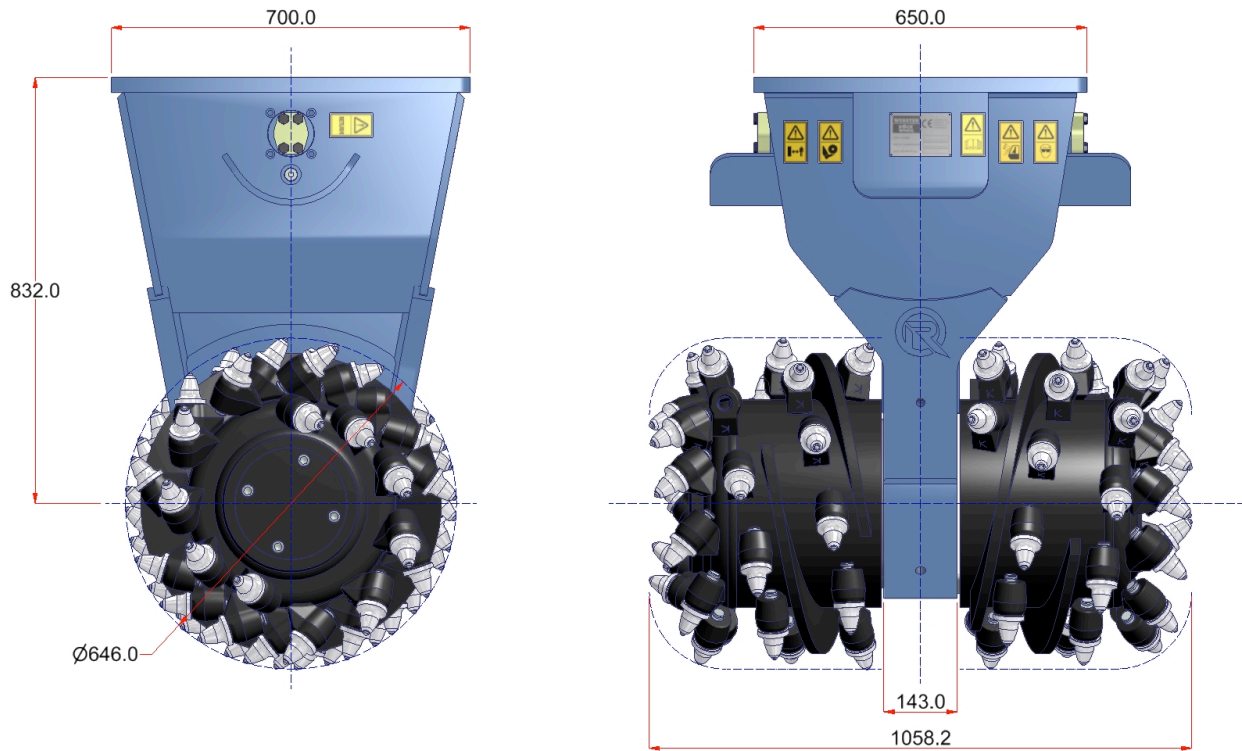

ROKLA

ROKLA GmbH - Hauptstr. 197 - 74595 Langenburg

T +49 (0) 7905 9419 -602 F +49 (0) 7905 9419 -609

E info@rockwheel.com W www.rockwheel.com