



## Технические характеристики фрезы D30

Гидравлическая реза Rockwheel D30 может быть поставлена в комплекте со стандартным и или скальным барабаном.

### Спецификация Rockwheel D30

Макс. Входная мощность	- 110 кВт	- 147.4 hp
Макс. поток	- 460.0 л/мин	- 101.2 UK gpm
Рекомендованный поток	- 320.0 л/мин	- 70.4 UK gpm
Макс. давление	- 450 бар	- 6,526 psi
Вращающее усилие выходного вала	- 21,376 Нм @ 320 бар	- 15,767 lbf ft
Усилие на зубьях	- 63.2 Нм @ 320 бар	- 14,197 lbf
Скорость выходного вала	- 76.0 об/мин @ 320 л/мин	- 76.0 rpm @ 70.4 UK gpm
Скорость вращения зубьев	- 2.7 м/с @ 320 л/мин	- 536 ft/min @ 70.4 UK gpm
Вес	- 1,444 кг	- 3,183 lb
Подходит для экскаваторов	- 26 – 38.0 кг	- 26 – 38.0 tonne
Кол-во зубьев (скальный барабан)	- 60 (30 mm Shank)	- 60 (1.18" Shank)



**ROKLA**

ROKLA GmbH - Hauptstr. 197 - 74595 Langenburg

T +49 (0) 7905 94199 - 12 F +49 (0) 7905 94199 - 20

E [info@rockwheel.com](mailto:info@rockwheel.com) W [www.rockwheel.com](http://www.rockwheel.com)



# ROCKWHEEL

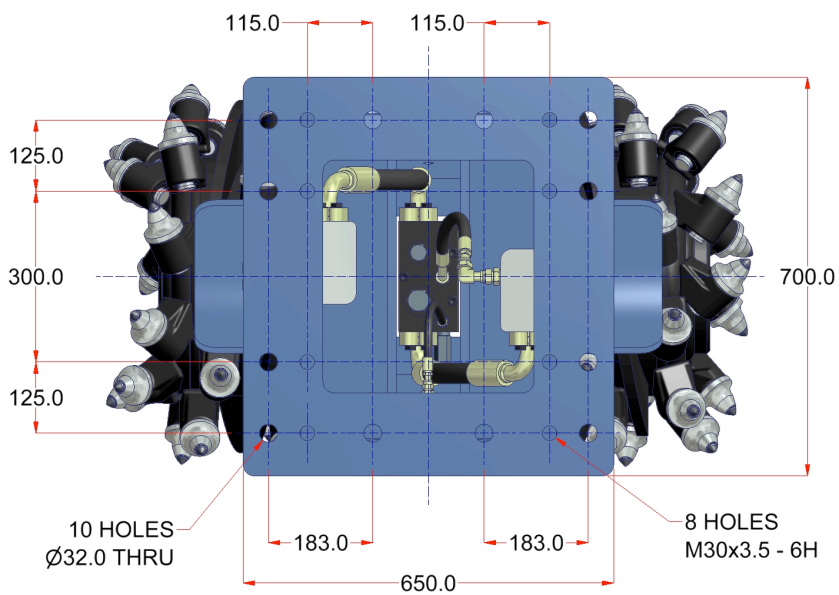
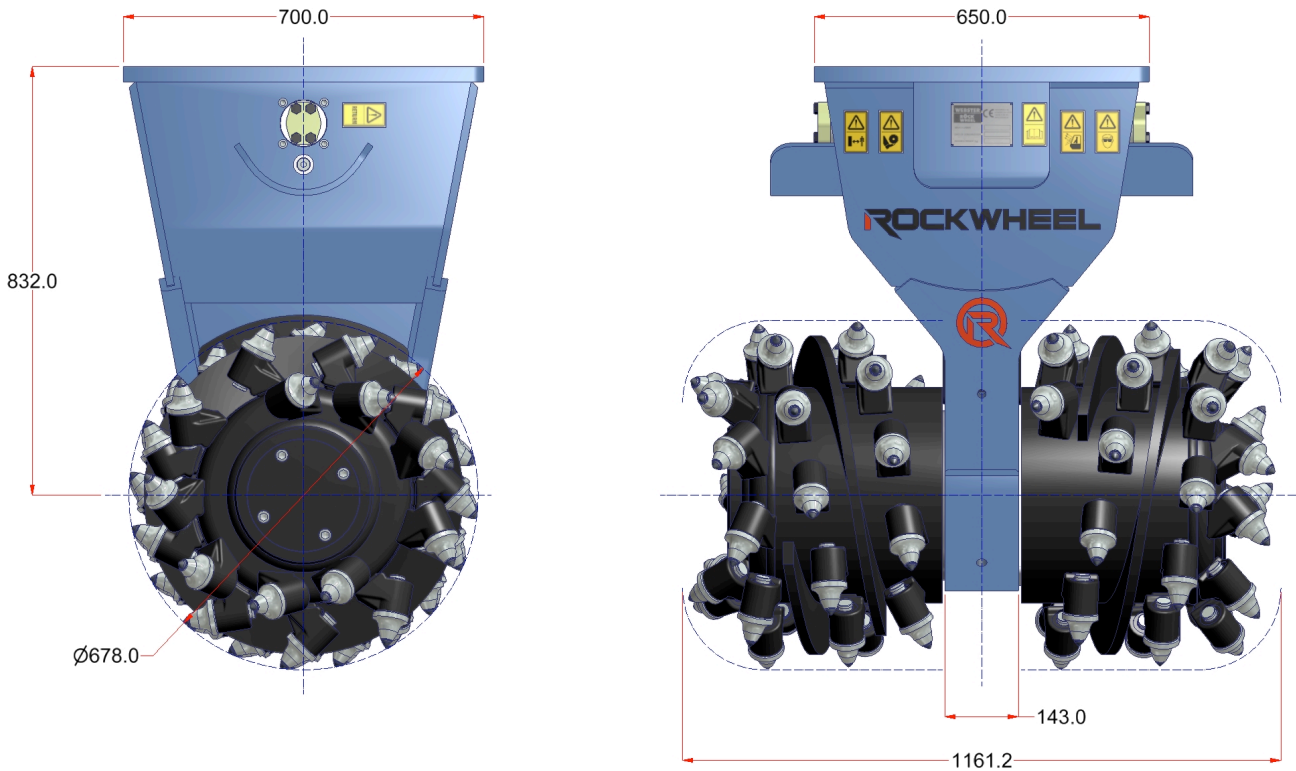

## ROKLA

ROKLA GmbH - Hauptstr. 197 - 74595 Langenburg  
T +49 (0) 7905 94199 - 12 F +49 (0) 7905 94199 - 20  
E [info@rockwheel.com](mailto:info@rockwheel.com) W [www.rockwheel.com](http://www.rockwheel.com)